

# JTS®

www.jts-europe.com

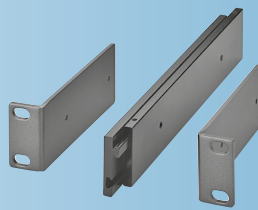

## RM-10SET

Bestell-Nr. • Order No. 0254950

Rackmontageset

Rack Mounting Set

Conjunto de montaje en rack

Set de montage en rack

DEUTSCH

Diese Anleitung richtet sich an Personen ohne besondere Fachkenntnisse. Bitte lesen Sie diese Anleitung vor der Montage gründlich durch und heben Sie sie für ein späteres Nachlesen auf.

### 1 Verwendungsmöglichkeiten

Dieses Montageset ist für den Einbau von zwei Geräten SIEM-111T, UF-10R/12 oder UF-20S/5 in ein Rack (482 mm/19") vorgesehen.

Das Set besteht aus:

- 2 × Montagewinkel
- 2 × Verbindungsschiene
- 8 × Schraube M 3

### 2 Montage

- Die zwei Verbindungsschienen (2) sind ab Werk zusammengeschräubt. Zum Trennen der Schienen die beiden Madenschrauben (3) an einer der beiden Schienen lösen und die Schienen auseinanderschieben.
- Die Winkel (1) und die Schienen (2) mit jeweils zwei Schrauben an den entsprechenden Seiten der Gehäuse festschrauben (siehe Abbildung).
- Mit den Verbindungsschienen die zwei Geräte zusammenstecken. Danach die Madenschrauben (3) an einer der Schienen festziehen, damit die Schienen fixiert sind.

Änderungen vorbehalten.

ENGLISH

These instructions are intended for persons without any specific technical knowledge. Please read these instructions carefully prior to assembly and keep them for later reference.

### 1 Applications

This mounting set has been designed for installing two devices SIEM-111T, UF-10R/12 or UF-20S/5 into a 482 mm (19") rack.

The set includes:

- 2 × mounting bracket
- 2 × connecting rail
- 8 × M 3 screw

### 2 Assembly

- The two connecting rails (2) are screwed together in the factory. To separate the rails, unscrew the two headless screws (3) on one of the two rails and slide the rails apart.
- Use two screws each to fasten the brackets (1) and the rails (2) on the corresponding sides of the housings (see figure).
- Use the connecting rails to link the two devices. To secure the rails, fasten the headless screws (3) on one of the rails.

Subject to technical modification.

ESPAÑOL

Estas instrucciones van dirigidas a personas sin ningún conocimiento técnico específico. Lea atentamente las instrucciones antes del montaje y guárdelas para usos posteriores.

### 1 Aplicaciones

Este conjunto de montaje se ha diseñado para montar dos aparatos SIEM-111T, UF-10R/12 o UF-20S/5 en un rack de 482 mm (19").

El conjunto se compone de:

- 2 × soporte de montaje
- 2 × raíl de conexión
- 8 × tornillo M 3

### 2 Montaje

- El conjunto de montaje se entrega con los dos raíles de conexión (2) atornillados conjuntamente. Para separar los dos raíles, extraiga los dos tornillos sin cabeza (3) de uno de los raíles de conexión y luego deslícelos por separado.
- Utilice dos tornillos para fijar cada uno de los soportes (1) y los raíles (2) en los lados correspondientes de las carcasas (ver figura).
- Utilice los raíles de conexión para enlazar los dos aparatos. Para asegurar los raíles, fije los tornillos sin cabeza (3) en uno de los raíles.

Sujeto a modificaciones técnicas.

FRANÇAIS

Cette notice s'adresse aux personnes sans connaissances techniques particulières. Veuillez lire la présente notice avant l'assemblage et conservez-la pour pouvoir vous y reporter ultérieurement.

### 1 Possibilités d'utilisation

Ce set de montage est prévu pour monter deux appareils SIEM-111T, UF-10R/12 ou UF-20S/5 dans un rack 482 mm (19"). Le set se compose de :

- 2 × étrier de montage
- 2 × raíl de liaison
- 8 × vis M 3

### 2 Assemblage

- Les deux raíles de liaison (2) sont vissés ensemble en usine. Pour les séparer, dévissez les deux vis sans tête (3) sur un des deux raíles et dégagez les raíles.
- Vissez les étriers (1) et les raíles (2) avec respectivement deux vis sur les côtés correspondants des boîtiers (voir schéma).
- Reliez ensemble les deux appareils via les raíles. Ensuite, fixez les deux vis sans tête (3) sur un des raíles pour fixer les raíles.

Tout droit de modification réservé.

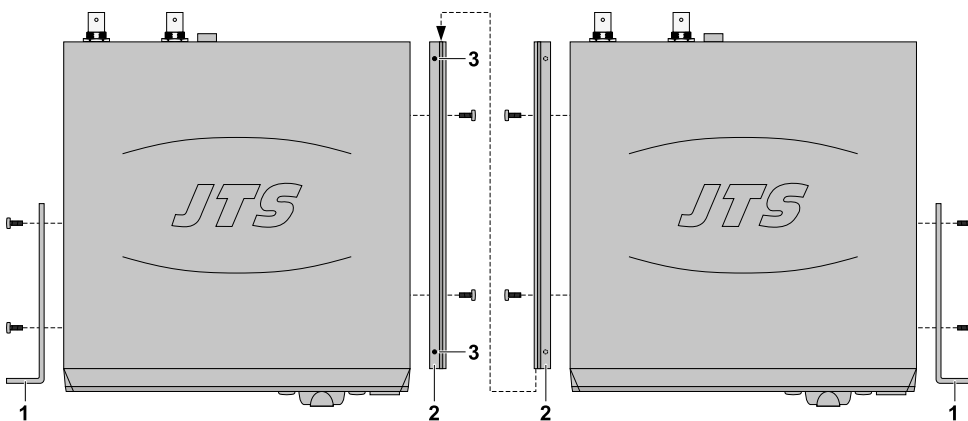

CARTONS ET EMBALLAGE  
PAPIER À TRIER

**MONACOR®**  
INTERNATIONAL

Vertrieb von JTS-Produkten – Distribution of JTS products

MONACOR INTERNATIONAL GmbH & Co. KG, Zum Falsch 36, 28307 Bremen, Germany  
© MONACOR INTERNATIONAL. All rights reserved.

A-1441.99.02.08.2024